



R L DE FARIAS-EIRELI- EPP
AV. MARECHAL CASTELO BRANCO, 2626 CANECAO- 65306-320
SANTA INES-MA/ FONE: 98-3653-7599
CNPJ: 19.426.365/0001-00 I.E: 12.426.888-9

PREFEITURA MUNICIPAL DE SANTANA DO MARANHAO
PREGAO PRESENCIAL Nº 001/2019
DATA: 06 DE FEVEREIRO DE 2019 ÀS 09:00 (NOVE)HORAS

Ref: PREGAO PRESENCIAL Nº 001/2019

CARTA PROPOSTA

Prezados Senhores,

Após cuidadoso exame e estudo do Pregão Presencial nº 001/2019, em referência, com o qual estamos plenamente de acordo, apresentamos nossa PROPOSTA DE PREÇOS para o fornecimento de 02 (DOIS) VEICULOS TIPO PASSEIO 05 (CINCO) LUGARES FLEX, 01 (UMA) PICAPE CABINE DUPLA DIESEL, E 01 (UMA) AMBULANCIA TIPO A, projeto de EMENDA PARLAMENTAR Nº 11426.957000/1170-40, destinados à Secretaria Municipal de Saúde conforme as especificações constantes do termo de referência ANEXO I, descritos na PLANILHA DE QUANTITATIVO E PREÇOS

O valor unitário desta PROPOSTA de preços é de R\$ 286.000,00 (duzentos e oitenta e seis mil reais) conforme detalhado na planilha de quantidade e preço anexa.

Estamos cientes de que o quantitativo constante da planilha de quantitativo e preço é estimativo, e poderão variar para menos, em função das reais necessidades da PREFEITURA, observando os limites legais.

Esta PROPOSTA DE PREÇOS é válida por 60 (sessenta dias) a partir da abertura do envelope e, caso nos seja adjudicado o objeto da licitação, comprometemo-nos a comparecer no local, data e horário estabelecidos pela PREFEITURA para assinatura do contrato.

Declaramos que no preço ofertado estão inclusos todos os custos diretos e indiretos relativos ao objeto deste edital, inclusive despesas com embalagens, transporte, materiais, seguros, encargos sociais, trabalhistas, previdenciários, tributários, securitários ou outros decorrentes ou que venham a ser devidos em razão do mesmo, não cabendo ao município de SANTANA DO MARANHAO, quaisquer custos adicionais ao preço contratado.

Declaramos também, que temos conhecimento da localidade onde será entregue o veículo objeto desta licitação, onde ficamos aa par das suas dificuldades e peculiaridades; Concordamos com as disposições do instrumento convocatório sob referência e seus anexos, comprometendo-nos a garantir o prazo de validade dos preços e condições da presente proposta por 60(sessenta) dias corridos, contados a partir da data de apresentação da mesma, dando ainda garantia de 36(trinta e seis) meses, contados da data de entrega dos materiais e asseguramos ter conhecimento da legislação pertinente ao fornecimento dos referidos materiais.



R L DE FARIAS-EIRELI- EPP
AV. MARECHAL CASTELO BRANCO, 2626 CANECAO- 65306-320
SANTA INES-MA/ FONE: 98-3653-7599
CNPJ: 19.426.365/0001-00 I.E: 12.426.888-9

Ref. Pregão Presencial SRP Nº 001/2019 DATA: 06 DE FEVEREIRO DE 2019 ÀS 09:00 (NOVE) HORAS

R L DE FARIAS-EIRELI - EPP-

CNPJ: 19.426.365/0001-00/ I.E: 12.426.888-9/ I.MUN: 1119-3

Endereço: AV MARECHAL CASTELO BRANCO. 2626 CANEÇÃO SANTA INES-MA, CEP: 65306-320

Tel: (98) 3653-7599 / 98145-9228

E-mail: riveiculos@gmail.com

Prazo de validade da PROPOSTA: 60 (sessenta dias) consecutivos a contar da data de sua apresentação.

Prazo de entrega: em até 30 (trinta) dias ou de acordo com a ORDEM DE FORNECIMENTO.

Prazo de pagamento: CONFORME EDITAL.

Local de entrega: Conforme definido na ordem de fornecimento

Garantia do Veículo: 03 (três) anos o que ocorrer primeiro, após a data de assinatura do termo de recebimento definitivo.

Valor total R\$ 286.000,00 (Duzentos e oitenta e seis mil reais)

Conta da empresa para depósito: - BRADESCO AGENCIA 0959-8 CONTA CORRENTE: 3478-9 R L DE FARIAS

Representante legal da empresa- ROBERTO LIMA DE FARIAS-EMPRESÁRIO, CASADO, RESIDENTE E DOMICILIADO NA RUA 03 CS 19 CONJUNTO DA VALE SANTA INES-MA

R.G: 2003001029198-SSP-AL CPF: 019.883.764/08

EMPRESARIOS

Santa Inês, 04 de FEVEREIRO DE 2019.

R.L DE FARIAS-EPP

Roberto Lima de Farias

R.G: 2003001029198SSP AL CPF: 019883.764-08

RL DE FARIAS-EIRELI-EPP
AV. MARECHAL CASTELO BRANCO, 2626 CANECAO- 65306-320
SANTAINES-MA/ FONE: 98-3653-7599
CNPJ: 19.426.365/0001-00 I.E: 12.426.888-9

PREFEITURA MUNICIPAL DE SANTANA DO MARANHÃO

PREGAO PRESENCIAL Nº 001/2019

DATA: 06 DE FEVEREIRO DE 2019 ÀS 09:00 (NOVE)HORAS

PLANILHA DE QUANTITATIVO E PREÇOS

ITEM	DESCRIÇÃO	UNID	QUANT	V.UNI R\$	V.TOTAL
	<p>Veículo de Passeio - Transporte de Equipe (5 pessoas, 0 Km), motor 1.0 a 1.3, BICOMBUSTIVEL, 04 PORTAS, ar condicionado, FREIOS ABS E AIRBAG DUP, manual, direção hidráulica / elétrica, DISTÂNCIA ENTRE EIXOS MINÍMIA DE 2.370 MM)</p> <p>MARCA: FIAT; MODELO: UNO ATTRACTIVE 1.0 04P COMBUSTIVEL: FLEX; 2019</p> <p>ESPECIFICACOES TECNICAS</p> <p>Cilindrada total (cc): 999</p> <p>Potência máxima (cv): 73,0 (G) / 75,0 (E) a 6.250 rpm</p> <p>Torque máximo (kgf.m): 9,5 (G) / 9,9 (E) a 3.850 rpm</p> <p>Capacidade do porta-malas (litros): 280 / 290</p> <p>Tanque de combustível (litros): 48</p> <p>Comprimento do veículo (mm): 3.820</p> <p>Largura do veículo (mm): 1.635</p> <p>Altura do veículo (mm) : 1.480</p> <p>Entre-Eixos (mm): 2.376</p> <p>Altura do solo (mm): 165</p>	UND	02	45.000,00	90.000,00

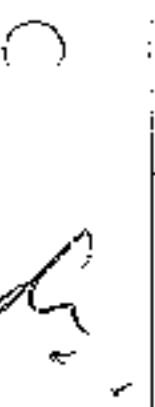

AV. MARECHAL CASTELO BRANCO, 2626 CANECAO- 65306-320
 SANTA INES-MA/ FONE: 98-3653-7599
 CNPJ: 19.426.365/0001-00 I.E: 12.426.888-9

Veículo Pick-up Cabine Dupla 4x4 (Diesel), MOTORIZAÇÃO MÍNIMO DE 140 CV, manual, 05 lugares, ar condicionado, direção hidráulica, TRIO ELÉTRICO (TRAVA, VIDRO, ALARME), FREIOS ABS E AIRBAG DUP, estribos laterais, protetor de caçamba.

MARCA: FIAT; MODELO: TORO FREEDON 2.0 AT9 4X4 DIESEL 2019 CABINE DUPLA

ESPECIFICAÇÕES TÉCNICAS:

- Cilindrada total (cc): 1.956 cm³
- Potência máxima (cv): 170
- Torque máximo (kgf.m): 35,7 @ 1.750 rpm
- Tanque de combustível (litros): 60
- Comprimento do veículo (mm): 4.915
- Largura do veículo (mm): 1.844
- Altura do veículo (mm) : 1.746
- Entre-Eixos (mm): 2.990
- Altura do solo (mm): Ant. 206,5 / Post. 251,2
- Capacidade de carga (Kg): 1.000

<p>Ambulância Tipo A - Simples Remoção Tipo Furgoneta: Veículo tipo furgoneta c/ carroceria em aço ou monobloco e original de fábrica, 0 km, Air-Bag p/ os ocupantes da cabine, Freio c/ (A.B.S.) nas 4 rodas, modelo do ano da contratação cu do ano posterior, adaptado p/ ambulância de SIMPLES REMOÇÃO. Motor Dianteiro; 4 cilindros; Combustível = gasolina ou gasolina e/ou álcool misturados em qualquer proporção (flex); Potência mín de 85 cv; Tanque de Combustível: Capac. mín = 50 L. Freios e Suspensão. Equipamentos Obrigatórios exigidos pelo CONTRAN: Cabine/Carroceria: Portas em chapa, c/ revestimento interno em poliestireno, c/ fechos interno e externo, resistentes e de aberturas de fácil acionamento. Altura interna do veículo deve ser original de fábrica. O pneu estepe não deve ser acondicionado no salão de atendimento. Sist. Elétrico: Original do veículo, c/ montagem de bateria de no mín 60 Ah do tipo semi manutenção, 12 volts. O Sist. elétrico dimensionado p/ o emprego simultâneo de todos os itens especificados do veículo e equipamentos, quer c/ e viaturs em movimento quer estacionada, sem disco de sobrecarga no alternador, fiação ou</p>	UND	01	80.000,00	80.000,00
--	-----	----	-----------	-----------

Ranatto

[Handwritten signatures]

RL DE FARIAS-EIRELI -EPP
AV. MARECHAL CASTELO BRANCO, 2626 CANECAO- 65306-320
SANTA INES-MA/ FONE: 98-3653-7599
CNPJ: 19.426.365/0001-00 I.E: 12.426.888-9

disjuntores. Iluminação: Natural e Artificial. Sinalizador Frontal Principal do tipo barra linear ou em formato de arco ou similar, c/ módulo único e lente inteiriça ou múltiplas lentes, c/ compr. mín de 1.000 mm e máx de 1.300 mm, largura mín de 250 mm e máx de 500 mm e altura mín de 55 mm e máx de 110 mm, instalada no teto da cabine do veículo. Laudo que comprove o atendimento à norma SAE J575, SAE J595 e SAE J845, no que se refere aos ensaios contra vibração, umidade, poeira, corrosão, deformação e fotometria classe 1, p/ o Sinalizador Luminoso Frontal Principal. Sinalização acústica c/ amplificador de potência mín de 100 W RMS @13,8 Vcc, mín de 3 tons distintos, Sist. de megafone c/ ajuste de ganho e pressão sonora a 01 (um) metro de no mín 100 dB @13,8 Vcc; Laudo que comprove o atendimento à norma SAE J1849, no que se refere a requisitos e diretrizes nos Sist.s de sirenes eletrônicas c/ um único autofalante. Sist. portátil de oxigênio completo, mín 3 L. A cabine deve ser c/ o Sist. original do fabricante do chassi ou homologado pela fábrica p/ ar Condic., ventilação, aquecedor e desembaçador. O compartimento do paciente, deve ser original do fabricante do chassi ou homologado pela fábrica um Sist. de Ar Condic. e ventilação nos termos do item 5.12 da NBR 14.561. Ventilador oscilante Capac. térmica do Sist. de Ar Condic. do Compartimento traseiro deve ser de no mín 15.000 BTUs. Maca retrátil, em duralumínio; c/ no mín 1.800 mm de compr.. Provida de Sist. de elevação do tronco do paciente de mín 45 graus e suportar peso mín de 100 kg. Com colchonete. Deverão ser apresentados: Autorização de Funcionamento de Empresa do Fabricante e Registro ou Cadastramento dos Produtos na Anvisa; Garantia de 24 meses. Ensaio atendendo à norma ABNT NBR 14561/2000 e AMD Standard 004, feito por laboratório devidamente credenciado. A distribuição dos móveis e equipamentos no salão de atendimento deve prever: Dimensionar o espaço interno, visando posicionar, de forma acessível e prática, a maca, bancos, equipamentos e aparelhos a serem utilizados no atendimento às vítimas. As paredes internas, piso e a divisória deverão ser em plástico reforçado c/ fibra de vidro laminadas ou Acrilonitrila Butadieno Estireno autoextinguível, ambos c/ espessura mín de 3mm, moldados conforme geometria do veículo, c/ a proteção antimicrobiana, tornando a superfície bacteriostática. Um suporte p/ sorro e plasma; Um pega-mão ou balaustrés vertical, junto a porta traseira esquerda, p/ auxiliar no embarque c/ acabamento na cor areia. Armário superior p/ objetos, na lateral direita, acima da maca, em ABS auto-extinguível ou compensado naval revestido interna e externamente em material impermeável e lavável (fórmica ou similar). Fornecer de vinil adesivo p/ grafismo do veículo, composto por cruzes e

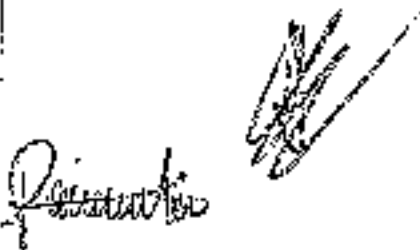
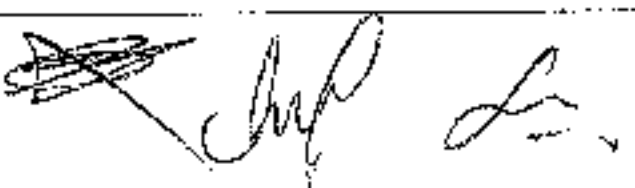



R.L DE FARIAS-EIRELI-EPP
AV. MARECHAL CASTELO BRANCO, 2626 CANECAO- 65306-320
SANTA INES-MA/ FONE: 98-3653-7599
CNPJ: 19.426.365/0001-00 I.E: 12.426.888-9

palavra Ambulância no capô, vidros laterais e traseiros; e as marcas do Governo Federal, SUS e Ministério da Saúde.

MARCA: FIAT; MODELO: STRADA HARD WORKING CS 1.4 02P EVO FLEX; 2019

ESPECIFICAÇÃO TÉCNICA:

Cilindrada total (cc): 1368 cm³
Potência máxima (cv): 85,0 (G) / 88,0 (E) a 5.750 rpm
Torque máximo (kgf.m): 12,4 (G) / 12,5 (E) a 3.500 rpm
Tanque de combustível (litros): 58 litros
Comprimento do veículo (mm): 4.438 mm
Largura do veículo (mm): 1.664 mm
Altura do veículo (mm) : 1.590 mm
Entre-Eixos (mm): 2.718 mm
Altura do solo (mm): 170 mm
Capacidade da cagamba (litros): 1.220 litro

VALOR TOTAL DA PROPOSTA R\$ 286.000,00 (Duzentos e oitenta e seis mil reais)

Santa Ines, 04 de Fevereiro de 2019.



R.L DE FARIAS-EPP

Roberto Lima de Farias

R.G: 2003001029198SSP AL CPF: 019883.764-08







Certificamos que o ato constitutivo da empresa indicada a seguir encontra-se arquivado nesta Junta Comercial:

nome empresarial: R L DE FARIAS EIRELI

NIRE: 21 6 0008439 3

CNPJ: 19.426.365/0001-00

endereço: AVENIDA MARECHAL CASTELO BRANCO

complemento:

número: 2626

bairro: CANECAO

CEP: 65306-320

município: SANTA INÊS

UF: MA

situação: REGISTRO ATIVO

Arquivamentos Posteriores:

ato	número	data	descrição
080	21101976876	09/12/2013	INSCRIÇÃO
315	20130867675	09/12/2013	ENQUADRAMENTO DE MICROEMPRESA
021	20140149279	10/03/2014	ALTERAÇÃO DE DADOS (EXCETO NOME EMPRESARIAL)
021	20140364641	30/05/2014	ALTERAÇÃO DE DADOS (EXCETO NOME EMPRESARIAL)
223	20140427007	26/06/2014	BALANÇO
021	20150035071	23/01/2015	ALTERAÇÃO DE DADOS (EXCETO NOME EMPRESARIAL)
307	20150035080	23/01/2015	REENQUADRAMENTO DE MICROEMPRESA COMO EMPRESA DE PEQUENO PORTE
223	20151020124	06/07/2015	BALANÇO
021	20151178992	29/07/2015	ALTERAÇÃO DE DADOS (EXCETO NOME EMPRESARIAL)
223	20160412269	11/05/2016	BALANÇO
310	20160412455	20/05/2016	OUTROS DOCUMENTOS DE INTERESSE DA EMPRESA / EMPRESARIO
206	20160203716	01/12/2016	PROCURAÇÃO
021	20160867401	19/12/2016	ALTERAÇÃO DE DADOS (EXCETO NOME EMPRESARIAL)
223	20170272087	21/02/2017	BALANÇO
223	20170488969	08/03/2017	BALANÇO
206	20170494705	30/06/2017	PROCURAÇÃO
206	20171338855	17/10/2017	PROCURAÇÃO
021	20171250427	15/12/2017	ALTERAÇÃO DE DADOS (EXCETO NOME EMPRESARIAL)

SÃO LUÍS - MA, 04 de janeiro de 2019

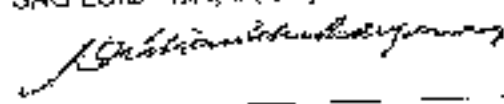

LÍLIAN THERESA RODRIGUES MENDONÇA
SECRETÁRIO GERAL

16/084254-1

Sistema Nacional de Registro de Empresas Mercantis - SINREM
JUNTA COMERCIAL DO ESTADO DO MARANHÃO
CERTIDÃO ESPECÍFICA

04/01/2019

Página: 002 / 002

206	20171358090	28/12/2017	PROCURACAO
206	20180007696	12/01/2018	PROCURACAO
223	20180331019	02/05/2018	BALANCO
223	20180387138	23/05/2018	BALANCO
206	20180478150	22/06/2018	PROCURACAO
022	20180412213	17/07/2018	ALTERACAO DE DADOS E DE NOME EMPRESARIAL
046	20180412205	17/07/2018	TRANSFORMACAO
046	20180412213	17/07/2018	TRANSFORMACAO
206	20180691368	23/10/2018	PROCURACAO
206	20180691376	23/10/2018	PROCURACAO
206	20180801945	10/12/2018	PROCURACAO

SÃO LUÍS - MA, 04 de Janeiro de 2019

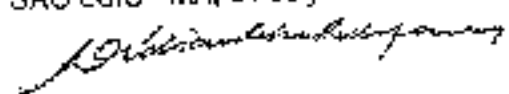
LÍLIAN THERESA RODRIGUES MENDONÇA
SECRETÁRIO GERAL

18084254-4







R L DE FARIAS-EIRELI-EPP
AV. MARECHAL CASTELO BRANCO, 2626 CANECAO- 65306-320
SANTA INES-MA/ FONE: 98-3653-7599
CNPJ: 19.426.365/0001-00 I.E: 12.426.888-9

PREFEITURA MUNICIPAL DE SANTANA DO MARANHÃO
PREGAO PRESENCIAL Nº 001/2019
DATA: 06 DE FEVEREIRO DE 2019 ÀS 09:00 (NOVE) HORAS

ANEXO VI
DECLARAÇÃO DE PLENO CONHECIMENTO E ATENDIMENTO ÀS EXIGÊNCIAS DE HABILITAÇÃO

A empresa R L DE FARIAS-EIRELI-EPP, inscrita no CNPJ sob nº 19.426.365/0001-00, sediada na AV MARECHAL CASTELO BRANCO, 2626 CANECAO 65306-320 SANTA INES-MA, por intermédio do seu representante legal o Sr.(a) Roberto Lima de Farias, portador(a) da carteira de identidade nº 2003001029198 SSP AL e CPF nº 019.883.764-08, DECLARA SOB AS PENAS DA LEI, nos termos do Art. 4), inciso VII da Lei Federal 10.520/2002, de 19 de dezembro de 2012, que tem conhecimento e atende plenamente as exigências de habilitação do Edital do PREGAO PRESENCIAL Nº 001/2019.

Declara. Outrossim, conhecer na íntegra o edital e seus anexos e que se submete a todos os seus termos.

Santa Inês, 04 de FEVEREIRO DE 2019.

EMPRESA

R.L DE FARIAS-EPP

Roberto Lima de Farias

R.G: 2003001029198SSP AL CPF: 019883.764-08

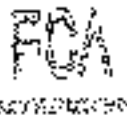

LINHA DE PRODUTOS FIAT

Divisão de Marketing
Estratégia de Marketing



STRADA HARD WORKING 1.4 EVO FLEX 2P 2019

Estado: MG

Data de Início de Vigência no Preço: 06/11/2019

DADOS TÉCNICOS		PREÇOS
Modelo: 578	Cilindrada total (cm³): 1388 cm³	Preço: 57.800,00
Version: 1T	Potência máxima (cv): 85,0 (G) / 88,0 (E) a 5.750 rpm	Def. físico (IPMCMST):
Série: 0	Torque máximo (kgf.m): 12,4 (G) / 12,5 (E) a 3.500 rpm	Def. físico (IP):
Consumível: Flex	Tanque de combustível (litros): 58 litros	Taxa (IPMCMST):
MY: 2019	Consumo na cidade (km/l): 4,438 km/l	Taxa (IP):
ITENS DE SÉRIE		ITENS ESPECÍFICOS DA VERSÃO
<ul style="list-style-type: none"> Arco de limite de velocidade e manutenção programada Apêndice para o motorista Aprisco de cabeça com regulagem de altura Bananas com proteção anti-submining Barra porta-objetos nas portas Capô retrátil com dobradiças de segurança Chave desmoldável Cintos de segurança retráteis os 3 pontos com regulagem de altura Criberlaria de travessia (empunhadura) no treito de mão Comando da luz informa nos pontos Computador de bordo (distância, consumo médio, consumo instantâneo, autonomia, velocidade média e tempo da viagem) Consulta central com objeto-objetos e porta-objetos Controle 2100s Drive by Wire (Controle eletrônico de aceleração) Fiel Code 2ª geração Follow me home Gratuito para manutenção no cargo na concessionária Grade frontal na cor preto Instrumento digital (com o painel) ISD (High Safety Drive) - Ativação única (motorista e passageiro) ABS com EBD Indicador digital do nível de combustível 		<ul style="list-style-type: none"> Ar-condicionado Brake light Desembrançador com aquecimento Direção hidráulica Vitrino com regulagem de altura
<ul style="list-style-type: none"> Indicador gráfico de temperatura do óleo Limpa-vidros lavador do para-brisas com intermitência Luz de iluminação do capô Luz de seta Moça e botão multiteclas estereos na cor preto Moldura nas caixas de roda Motor 1.4 EVO RV Flex My Car Hit (personaliza várias funções do carro) Para-choque traseiro com estribos antiderrapante Porta-objetos Predefinição para voz (2 em-teladas e Amizal) Protetor no capô Retrovissores externos com comando trípode mecânico Rodas de aço estampado 5.0 x 14" + Pneus 175/70 R14 Suspensão traseira Suspensão traseira com eixo torção e trios paralelos longitudinais Tampa da cassetaria removível e com chave Tomada 12V Vitrino antidifusão de combustível Vitrino antidifusão de vidro Vitrino antidifusão de vidro Vitrino EAS - Energy Absorbing System 		ITENS ESPECÍFICOS DA VERSÃO CORES Cor exterior: 178 - Vermelho Alpina 249 - Branco Barcelona Cor interior: 518 - Preto total Cor 60000 Dálton 606 - Preto Multicor REVESTIMENTOS 033 - 1-AR JACQUARD BEIJA NERO
ITENS OPCIONAIS		PREÇOS
140 - PACK PLEASURE (painel de uso MP3/AVM com RDS; Banco do motorista com regulagem de altura; Vidros elétricos; Travas elétricas; Abertura elétrica de tampa de combustível; Barra de proteção do vidro traseiro; Protetor do cárter; Cateles integrais; Capota retrátil)		3.290,00 / 161.03P
187 - Pack Walker (Travas elétricas; Abertura elétrica de tampa de combustível; Vidros elétricos; Barra de proteção do vidro traseiro; Imobilizador de série)		1.580,00 / 08P, 148
03P - Kit Proteção (Protetor de câter; Barra de proteção do vidro traseiro)		600,00 / 15T, 149
SCK - Pintura sólida (preto Preto Viçoso)		470,00
213 - Pintura metálica		1.550,00
		INCOMPATIBILIDADE VEÍCULOS

[Handwritten signatures]

[Handwritten signature]

Tabella temporária e provisória, sujeita a modificações diárias. Para uso exclusivo e simples consulta por parte do profissional vendedor, não gerando obrigações de venda pelos valores meramente indicativos.



LINHA DE PRODUTOS FIAT

UNO ATTRACTIVE 1.0 FLEX 4P 2019

Cidade: MG

Data de Início de Vigência do Preço: 05/01/2019

DADOS TÉCNICOS		PREÇOS (R\$)
Modelo: 195	Cilindrada total (cm): 889	Público: 44.580,00
Versão: A47	Potência máxima (cv): 73,0 (G) / 75,0 (E) a 6.250 rpm	Det. Freio (IPM/CMS): 39.377,00
Série: 2	Torque máximo (kgf.m): 9,5 (G) / 9,9 (E) a 3.850 rpm	Det. Bem (IP): 41.673,00
Combustível: Flex	Capacidade do porta-malas (litros): 280 / 290	Imp. (PVX/MS): 56.933,00
MY: 2019	Tanque de combustível (litros): 48	Imp. (PI): 41.673,00
ITENS DE SÉRIE		CORES
<ul style="list-style-type: none"> Apóios de cabeça dianteiros e traseiros(2) com regulagem de altura Air condicionado Barra basculante rabatível (7to ano Fold) com 2 posições para o condutor Barra de proteção nas portas Bolsa porta-objetos nas portas dianteiras Disco Light e ESS (Sinalização de frenagem de emergência) Chave de emergência com Flex code 2ª geração Checklist e pacote Chave de segurança dianteira retrátil de 3 pontos com regulagem de altura Cinzeiro de segurança lateral traseiro com 3 pontos Console central com porta-objetos e porta-copos Direção Hidráulica Drive by wire (Guia de direção eletrônico de aceleração) Depolho no para-choque traseiro Feróis com máscara de aço Fuente no home 		<ul style="list-style-type: none"> Grande diâmetro serializado 1 SD (High Safety Drive) - Airbag duplo (motorista e passageiro) e ABS com EBD Luz de Carga (Função useful para estacionamento nas selas inclinadas travas de freio) Luzes no leitoira dianteira com dimmer (redução automática gradual de intensidade) Wash Wre 1.0 6V Flex Forração de porta 2 faixas revestida parcialmente em tecido Quadro de instrumentos punhado com conta-giros, Velocim, Moxing e Computador de bordo (trip A) Retrovisão e içômetro (lata e parcial) digitais Revestimento porta malas completo e gancho de carga de carga Rodas de aço estampado 15 x 14" com calotas integradas + Pneus "Verde" 175/65 R14 de alta aderência e durabilidade Tanque 12V Travas elétricas + Trava automática das portas (2) com Válvula eletrônica de combustível Vitrões elétricos dianteiros com one touch e antiesmagamento Vitrões com regulagem de altura
ITENS OPCIONAIS		PREÇOS (R\$)
077	Kit PACK CONTACT (Impedor, lavador e desmistificador no vidro traseiro (compartado); Prontidão para com (2 alto falantes dianteiros, 2 tweeters e grãna); Rádio Comm. integrado ao painel com RDS, entrada USB/AUX, viva-voz Bluetooth) e função Audio Sync (mirring)	1.050,00; 082,372
372	Kit Visibilidade (Desembaçador do vidro traseiro, 1 impedor e lavador do vidro traseiro com eficiência)	550,00; 0V7
382	Prontidão para com (2 alto falantes dianteiros, 2 tweeters e grãna)	350,00; 0V7
00K	Prontidão para com (2 alto falantes dianteiros, 2 tweeters e grãna)	1.050,00
210	Pintura metálica	1.800,00
264	Pintura personalizada	
		REVESTIMENTOS
		<ul style="list-style-type: none"> 174 - Vitrões Apite 245 - Branco Branco Coras metálicas 319 - Preto Bari 692 - Clima Scandum Coras Paralelas 334 - Drenon Alaska Cor. Estada Básica 606 - Preto Vidro 607 - Tear Jacquard Prop
		VINCULOS CREDIT

Handwritten signatures

Handwritten signatures

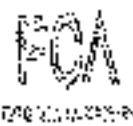

LINHA DE PRODUTOS FIAT

Diretoria de Marketing
Estratégia de Marketing



TORO FREEDOM 2.0 AT9 4X4 DIESEL 4P 2019

Estado: MS

Data de Início da Vigência do Preço: 05/01/2019

DADOS TÉCNICOS		PREÇOS (R\$)		
Modelo: 2019	Dimensão total (cm): 4.996 cmF	Público:	138.490,00	
Versão: 105	Potência máxima (cv): 170	Det. ICMMS (IPICMS):		
Série: 0	Torque máximo (kgf.m): 35,7 @ 1.790 rpm	Det. IPI (IPI):		
Combustível: Diesel	Torque de combustível (torque): 60	Taxi (IPICMS):		
MY: 2019	Comprimento do veículo (mm): 4.915	Taxi (IPI):		
	Largura do veículo (mm): 1.844			
	Altura do veículo (mm): 1.746			
	Entre-eixos (mm): 2.890			
	Altura do eixo (mm): Ant. 206,5 / Post. 251,2			
	Capacidade de carga (Kg): 1.500			
ITENS DE SÉRIE		ITENS ESPECÍFICOS DA VERSÃO		
<ul style="list-style-type: none"> 2ª Torção 12V, 2ª entrada USD 6 Airs Passivos Aterramento elétrico total do chassis Alumínio anódico Alças de segurança traseira com luz de freio incorporada Alças de segurança coluna A lado motorista e passageiro Alerta de limite de velocidade e manutenção programada Apóia-braço traseiro Apóia-braço central, diâmetro com porta objetos Apóia-braço central lateral com porta copo Apóia-pés para o condutor Apóia de cabeça dianteiros com regulagem de altura Apóia de cabeça traseiros (2) rebatíveis e com regulagem de altura Air condicionado digital dualzone Air condicionado automático digital ASR (Controle de Tração) Banco do motorista com regulagem de altura Bancos laterais no teto Bolsa porta-objetos nas portas dianteiras e traseiras Blind light Canção subwoofers de 3 velocidades Câmera de ré Capota traseira Cintos de segurança dianteiros rebatíveis de 3 pontos com regulagem de altura Cintos de segurança traseiros (abs e is e central) rebatíveis de 3 pontos Cobertura do elevador (empunhadura) do freio de mão Comando do rádio através do volante Computador de bordo (distância, consumo médio, consumo momentâneo, auto stop, velocidade média, e tempo de percurso) Console central com porta objetos e porta-copos Controle de luzes Desembaçador do vidro traseiro Dirigido eletrônico Down by Wire (Controle eletrônico da aceleração) ESP (Controle Eletrônico de Estabilidade) Escudo no para-choque traseiro motorista e passageiro Faro de neblina com moldura cromada Faro de neblina com sistema Centering Folha traseira Garanta universal para freio a disco traseiro (leudo) Garanta para amortecedor de carga na caixa Gear Shift indicador (indicador de troca na marcha) 	<ul style="list-style-type: none"> Grade frontal na cor preta Hi-MoTor (sistema ativo com controle eletrônico que atua nos amortecedores do veículo em marcha) HID (Higi, Safety Drive) - ABSg. 0,4m (motorista e passageiro) e Tires ABS com EBD Iluminação de caixa Kit aerodinâmico Kit farolagem Lerchama traseira a LED Limpador e lavador do para-brisa com 1ª e 2ª marcha Luz de leitura Mapas e retrovisores externos na cor do veículo Moldura central do painel de instrumentos exclusiva Motor 2.0 16V Diesel My Car Key (personaliza várias funções do carro) Para-choque dianteiro com pintura própria no cor do veículo Para-choque traseiro com pintura acinzentada Pérola iluminada Piloto automático com controlador de velocidade Porta objetos passageiro Porta-luzes iluminado Porta-objetos Quadro de instrumentos 3,5" com relógio digital, velocidade e indicador de temperatura externa multifuncional em TFT personalizável Reposições externas com luzes indicadoras de direção integradas Reposições externas elétricas com memória (TFT) anti-escorregamento / no de conforto Revestimento do capô Revestimento externo na coluna central das portas Segurança luz de ré Sensor de estacionamento traseiro Suspensão traseira multilink Tampa traseira trinta com abertura elétrica Tapetes em carpete 1ª e 2ª marcha 12V Trocas elétricas (Travamento automático a 20 km/h, indicador de portas abertas, luz interna com temporizador e tempo de combustíveis) Unicheck Touch Nav 5" (Controle multitoque com tela de 5" touch screen, Navegação GPS, Comandos de voz Bluetooth, Audio streaming, Entrada aux, Porta USB: MP3, Rádio AM/FM) Valvula antirreflexo de combustível Vidros climatizados verdes Vidros elétricos dianteiros e traseiros com one touch e antirreflexo em todo motorista Vozes reconhecidas Volante com regulagem de altura e profundidade Volante FAS - Energy Absorbing System Volante em couro com comandos de rádio e elevador de seção das marchas (no horizontal) 	<ul style="list-style-type: none"> Peça traseira Craco frontal superior com esboço em craco III descent control Protetor de câmbio Rodas de liga leve 2.5x11" - Pneu de uso misto 225/65 R17 Skids Plate integrado ao para-choque dianteiro Tração 4x4 com controle 		
ITENS OPCIONAIS		PREÇOS	INCOMPATIBILIDADE	INICIAIS
031	Pack Safety (Side Bags dianteiros; Window Bag; Knee Bag) (Aviso de jato multijato); Bancos rebatíveis para frente em couro	8.560,00	011, 002, 00Y	
103	Kit Landscap Chrome (Folha cromada; Pnl Bar cromada (Barramento), Barra de proteção do vidro traseiro; Crysta Remoue Removível Traseiro (cromado))	3.750,00	00Y, 031	
03Y	Kit Landscap Black (Eslu Lu tubular preto; Rul Der Preto (Barramento); Barra de proteção do vidro traseiro; Engate Rebouque Removível Traseiro)	7.990,00	00Z, 031	
211	Bancos rebatíveis totalmente em couro	2.930,00	00U	
047	Kit Chroma (Barra de Maçaneta; Gramada; proteção de porta cromada)	460,00		
03K	Pintura es/15 (excluso Vermelho Colorado)	160,00		
210	Pintura metálica	1.000,00		
281	Pintura Perolizada	1.490,00		
CORRE		REVESTIMENTOS		
Corre gr/15	299 - Branco Ambiente	007 - Tecido Degra Preto (Traco)		
Corre met/15	346 - Preto Metall	461 - Couro Dynamo Preto		
407 - Couro Antrac	609 - Vermelho Traco			
648 - Marrom Horizontal	652 - Preto Carbon			
Corre Perolizada	747 - Branco Polar			
Cor Estada Básica	176 - Vermelho Co Cromado			
176 - Vermelho Co Cromado				



Raimundo



FURGONETA

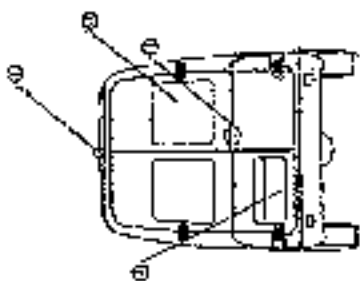

VISTA TRASEIRA PORTAS FECHADAS

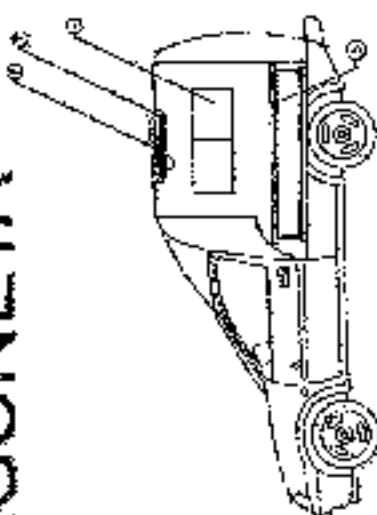

VISTA LATERAL ESQUERDA

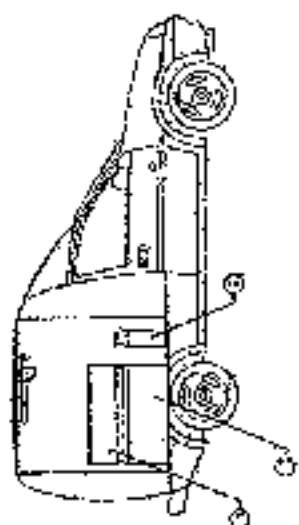

VISTA LATERAL DIREITA

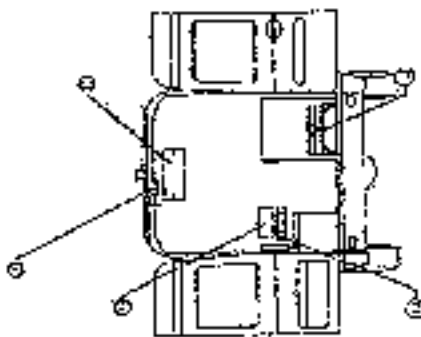

VISTA TRASEIRAS PORTAS ABERTAS

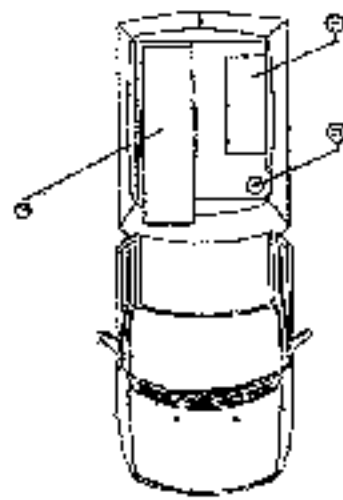

VISTA EM PLANTA

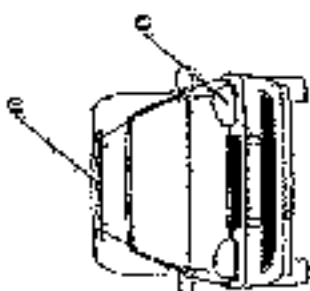

VISTA FRONTAL

1	FAROL DE EMBARQUE	10	RAIO DO BAU
2	HABITÁCULO PLACA COM LUX DE PLACA	11	ASSENTO E ENCOSTO ACOMPANHANTE
3	MAÇAMETA	12	ARMÁRIO
4	VIDRO PORTA TRASEIRA	13	REGUA DE OXIGÊNIO
5	MAÇA RETRÁTIL	14	MAÇA REC. RÁTI
6	JANELA LATERAL	15	PANELA COMUNICAÇÃO
7	PIEGAMÃO	16	LUMINÁRIA
8	SUPORTE SOROFILASMA	17	STROBO DO FAROL
9	CILINDRO DE OXIGÊNIO	18	SINALIZADOR COM SIRENE 6 TONS

E G MAIA EIRELI EPP
 CNPJ: 15.633.714/0001-04
 Rua F - 22, QD 122, LT 01 Setor Faigaville - Goiânia - GO
 CEP: 74.350-150
 62 35184458 / 62 84309785
 licitaegmaia@gmail.com

Handwritten notes and signatures